

Hamilton Beach[®]

C O M M E R C I A L

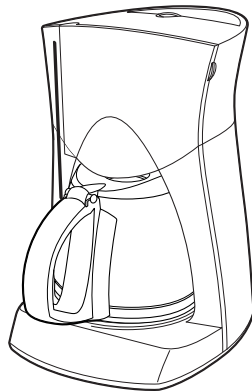

Thank you for buying a
Hamilton Beach Commercial
coffeemaker.

You have made an excellent choice!

All of our coffeemakers are
manufactured to the highest
levels of quality and
performance specifications.

We hope that you enjoy it!

Merci d'avoir acheté une cafetière
Hamilton Beach Commercial.

Vous avez fait un excellent choix!

Toutes nos cafetières sont
fabriquées selon les plus hautes
normes de qualité et spécifications
de rendement. Nous espérons
qu'elle vous donnera satisfaction!

English 2

Français 9

IMPORTANT SAFEGUARDS

When using electrical appliances, basic safety precautions should always be followed to reduce the risk of fire, electric shock, and/or injury to persons, including the following:

1. Read all instructions.
2. Do not touch hot surfaces. Use handles or knobs. Care must be taken, as burns can occur from touching hot parts or from spilled, hot liquid.
3. To protect against electric shock, do not place cord, plug or coffeemaker in water or other liquid.
4. Close supervision is necessary when any appliance is used by or near children.
5. Unplug from outlet when coffeemaker is not in use and before cleaning. Allow to cool before putting on or taking off parts and before cleaning the appliance.
6. Coffeemaker must be operated on a flat surface away from the edge of counter to prevent accidental tipping.
7. Do not operate any appliance with a damaged cord or plug, or after the appliance malfunctions or is dropped or damaged in any manner. Call our toll-free customer service number for information on examination, repair, or adjustment.
8. The use of accessory attachments not recommended by Hamilton Beach Commercial may result in fire, electrical shock or personal injury.
9. Do not use outdoors.
10. Do not let cord hang over edge of table or counter or touch hot surfaces, including stove.
11. The carafe is designed for use with this coffeemaker. It must never be used on a range top or in a microwave oven.
12. Do not set a hot carafe on a wet or cold surface.
13. Do not use a carafe with loose or weakened handle.
14. Do not clean carafe or hot plate with abrasive cleansers or steel wool pads.
15. Be certain carafe lid is securely in place during brew cycle and when pouring coffee. Do not use force when placing lid on carafe.
16. Do not place coffeemaker on or near a hot gas or electric burner or in a heated oven.

2

17. Always plug cord into the wall outlet before turning on any controls. To disconnect coffeemaker, turn controls to OFF, then remove plug from wall outlet.
18. Always use cold water to make coffee. Warm water or other liquids could cause damage to the coffeemaker.
19. Scalding may occur if the cover is lifted or removed during the brewing cycle.
20. Warning: To reduce the risk of fire or electric shock, do not remove the bottom cover. No user serviceable parts are inside. Repair should be done by authorized service personnel only.
21. Do not use appliance for other than intended use.

SAVE THESE INSTRUCTIONS!

CONSUMER SAFETY INFORMATION

This appliance is intended for commercial and household use only.

This appliance is equipped with a grounded-type 3-wire cord (3-prong plug). The plug will only fit into an electrical outlet made for a 3-prong plug. This is a safety feature. If the plug should fail to fit, contact an electrician to replace the obsolete outlet. Do not attempt to defeat the safety purpose of the grounding pin, part of the 3-prong plug.

To avoid an electrical circuit overload, do not use a high wattage appliance on the same circuit with your coffeemaker.

This appliance has a short cord to reduce the hazards of becoming entangled or tripping over a longer cord. A grounded-type 3-wire extension cord (3-prong plug) may be used if the electrical rating of the extension cord is greater than the rating of the coffeemaker. Use only an extension cord rated 10 amperes or greater. Care must be taken to arrange the extension cord so that it will not drape over the countertop or tabletop where it can be pulled on by children or tripped over.

NOTE: For best results, allow the coffeemaker to cool for 60 seconds between brewing cycles.

3

Know Your Coffeemaker

1. Reservoir
2. Removable, Swing-Out Brew Basket
3. Thermal Stainless Steel Carafe
4. Keep-Hot Plate
5. Brew Basket Latch

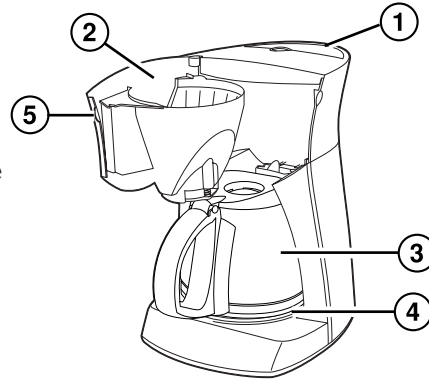

To Make Coffee

1. Before first use, clean coffeemaker by following steps listed in "To Clean the Inside of the Coffeemaker." Use either clear water or vinegar.
2. Place a basket-type disposable paper filter in brew basket.
3. For each cup of coffee being made, place one level scoop (or 1 tablespoon) of coffee into filter; close brew basket, making sure it is fully closed.
NOTES:
 - The amount of ground coffee used depends on personal taste preference.
 - Medium ground coffee is recommended.
4. Fill carafe with the desired amount of cold tap water.
5. Pour water from carafe into reservoir.
6. Place carafe, with carafe lid attached, on Keep-Hot Plate.
7. Switch coffeemaker on. When finished, turn off and unplug.

4

Features

Pause 'N Serve

This feature allows you to pour a cup of coffee before the entire brew cycle has completed. By removing the carafe, the flow of coffee will temporarily stop. The flow of coffee will resume when carafe is returned to the Keep-Hot Plate. Do not remove carafe more than 20 seconds or brew basket may overflow.

Cleaning Instructions

To Clean the Inside of the Coffeemaker:

1. Plug in coffeemaker.
2. Place empty carafe on Keep-Hot Plate. Close empty brew basket.
3. Pour one pint of plain white vinegar into the reservoir.
4. Turn ON. After 30 seconds turn OFF.
5. Wait 30 minutes to allow the vinegar to clean. Then turn ON again. When the brew cycle is finished, turn OFF.
6. Empty carafe and rinse. Pour one carafe of cold tap water into the reservoir. Place carafe on Keep-Hot Plate.
7. Turn ON. When the brew cycle is finished, empty the carafe. Repeat this process with one more carafe of cold tap water.
8. Turn OFF when complete.
9. Wash carafe and brew basket before making a beverage.

5

Cleaning Instructions (cont.)

To Clean Carafe and Brew Basket

1. To remove the brew basket, swing open, lift up, then tilt the basket out at the top to release.
2. Carafe, lid, and brew basket should be washed in hot, soapy water or the top rack of the dishwasher.
3. To replace the brew basket, place the pin on bottom of basket into bottom hole. See illustration. Then align top portion to drop in place.

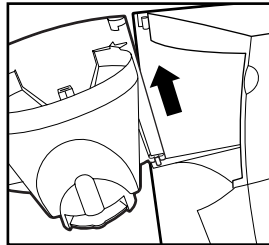

To Clean Exterior of Coffeemaker

Wipe exterior of coffeemaker with a soft cloth or sponge and warm, soapy water. Do not use abrasive cleansers as they will scratch the finish of the product.

CARAFE SAFETY PRECAUTIONS

- Do not touch hot surfaces of carafe. Care must be taken as burns can occur from touching the hot surface of carafe sides and bottom.
- Do not use a carafe having a loose or weakened handle.
- This carafe is designed to be used only on the Keep-Hot plate of your coffeemaker. Do not use on a gas or electric rangetop, or in a microwave or conventional oven.
- Do not place hot carafe on or near paper, cloth, or other flammable material.
- Do not move the coffeemaker when the carafe contains hot liquid.
- Do not clean with steel wool pads, abrasive cleanser, or any other materials that may scratch.
- To avoid accidents, do not pour in the direction of people.
- Follow the above safety precautions carefully to avoid serious burn injuries.
- Carafe bottom surface is hot.

Product Warranty

This Warranty Supersedes All Other Product Warranties

LIMITED WARRANTY

This product is warranted to be free from defects in material and workmanship for a period of one (1) year from the date of original purchase, except as noted below. During this period, we will repair or replace this product, at our option, at no cost to you. THE FOREGOING WARRANTY IS IN LIEU OF ANY OTHER WARRANTY, WHETHER EXPRESS OR IMPLIED, WRITTEN OR ORAL INCLUDING ANY WARRANTY OF MERCHANTABILITY OR FITNESS FOR A PARTICULAR PURPOSE, ANY LIABILITY IS EXPRESSLY LIMITED TO AN AMOUNT EQUAL TO THE PURCHASE PRICE PAID, AND ALL CLAIMS FOR SPECIAL, INCIDENTAL AND CONSEQUENTIAL DAMAGES ARE HEREBY EXCLUDED. There is no warranty with respect to the following, which may be supplied with this product: (motor brushes, container and cutter assembly, clutches, bristle brushes, funnel, stainless steel cup, agitators, carafes, etc.). This warranty extends only to the original purchaser and does not cover a defect resulting from abuse, misuse, neglect, unauthorized repair, or use not in conformity with the printed directions. Always use this product in the manner provided in the Operation Manual. This warranty gives you specific legal rights and you may also have other legal rights which vary from state to state, or province to province. Some states do not allow limitations on implied warranties or special, incidental or consequential damages, so the foregoing limitations may not apply to you.

If you have a claim under this warranty please contact our **CUSTOMER SERVICE DEPARTMENT 1-866-285-1087**. (For faster service please have model, series, and type numbers ready for operator to assist you.) Reasonable proof of date of purchase must be presented; otherwise the effective date of the warranty will be based upon the date of manufacture plus ninety (90) days.

Hamilton Beach Commercial
Customer Service
263 Yadkin Road
Southern Pines, NC 28387

PRÉCAUTIONS IMPORTANTES

Lorsque vous utilisez des appareils électriques, vous devez toujours prendre des précautions élémentaires afin de réduire les risques d'incendie, de choc électrique et/ou de blessures corporelles.

Voici quelques instructions à suivre :

1. Lisez toutes les instructions.
2. Ne touchez pas aux surfaces chaudes. Utilisez les poignées ou les boutons. Vous devez être très prudent car vous pourriez vous brûler en touchant des pièces chaudes ou en renversant un liquide chaud.
3. Afin de vous prémunir contre les chocs électriques, ne plongez pas le cordon d'alimentation, la fiche ou la cafetière dans l'eau ou tout autre liquide.
4. Surveillez attentivement les enfants lorsque ceux-ci utilisent l'appareil ou lorsqu'il est utilisé à proximité d'eux.
5. Débranchez la cafetière de la prise de courant, lorsqu'elle n'est pas utilisée et avant le nettoyage. Laissez l'appareil refroidir avant d'enlever ou de remettre en place des pièces ou de nettoyer l'appareil.
6. Lorsque la cafetière est en marche, elle doit toujours se trouver sur une surface plate et loin du bord du comptoir pour éviter tout contact accidentel qui pourrait la renverser.
7. Ne faites pas fonctionner un appareil avec un cordon ou une fiche endommagé, ou lorsque l'appareil ne fonctionne pas bien ou a été échappé ou endommagé d'une manière quelconque. Veuillez composer notre numéro d'assistance à la clientèle pour des renseignements concernant la vérification, la réparation ou le réglage.
8. L'utilisation d'accessoires qui ne sont pas recommandés par Hamilton Beach Commercial peut causer un incendie, un choc électrique ou une blessure corporelle.
9. N'utilisez pas la cafetière à l'extérieur.

10. Ne laissez pas le cordon pendre au bord d'une table ou d'un comptoir ou entrer en contact avec une surface chaude, y compris la cuisinière.
11. La verseuse est conçue pour être utilisée avec cette cafetière. Elle ne doit jamais être utilisée sur la cuisinière ou dans un four à micro-ondes.
12. Ne déposez pas une verseuse chaude sur une surface froide ou humide.
13. N'utilisez pas une verseuse dont la poignée est desserrée.
14. Ne nettoyez pas la verseuse ou la plaque chauffante avec des nettoyants abrasifs ou tampons en laine d'acier.
15. Assurez-vous que le couvercle de la verseuse est bien en place durant l'infusion du café et lorsque vous le versez. Ne forcez pas le couvercle lorsque vous le placez sur la verseuse.
16. Ne placez pas la cafetière près d'un élément électrique ou d'un brûleur à gaz ou dessus, ou dans un four chaud.
17. Branchez toujours le cordon sur une prise murale avant l'activation de toute commande. Pour désactiver la cafetière, tourner les commandes à OFF (arrêt) et ensuite débrancher le cordon de la prise murale.
18. Utilisez toujours de l'eau froide pour faire du café. L'eau tiède ou d'autres liquides risquent d'endommager la cafetière.
19. Des brûlures par la vapeur peuvent survenir si vous soulevez ou retirez le couvercle durant l'infusion du café.
20. Avertissement : afin de diminuer le risque d'incendie ou de choc électrique, n'enlevez pas le couvercle du dessous. Il ne s'y trouve aucune pièce réparable. Toute réparation ne devrait être effectuée que par un technicien autorisé.
21. N'utilisez cet appareil qu'aux fins pour lesquelles il a été conçu.

CONSERVEZ CES INSTRUCTIONS

RENSEIGNEMENTS POUR LA SÉCURITÉ DU CONSOMMATEUR

Cet appareil est destiné à l'usage commercial et domestique seulement.

Cet appareil est muni d'un cordon à 3 broches de type de liaison à la terre (fiche à 3 broches). La fiche conviendra seulement dans une prise de courant conçue pour une fiche à 3 broches. Il s'agit d'une caractéristique de sécurité. Si la fiche ne peut pas être insérée dans la prise, contacter un électricien qualifié pour qu'il remplace la prise désuète. N'essayez pas de détruire la caractéristique de sécurité de la broche reliée à la terre, qui fait partie de la fiche à 3 broches.

Afin d'éviter une surcharge électrique, éviter d'utiliser un appareil à haute puissance sur le même circuit que votre cafetière.

Cet appareil comporte un cordon court pour réduire les risques de s'entremêler ou de faire trébucher si le cordon est plus long. Un cordon de rallonge à 3 broches de type de liaison à la terre (fiche à 3 broches) peut être utilisé si le calibrage électrique du cordon de rallonge est plus élevé que le calibrage de la cafetière. Utiliser seulement un cordon de rallonge évalué à 10 ampères ou plus. Veiller à ce que le cordon de rallonge ne s'enroule pas sur un dessus de comptoir ou table où il peut être tiré par des enfants ou peut faire trébucher.

REMARQUE : Pour obtenir les meilleurs résultats, laisser la cafetière refroidir pendant 60 secondes entre les programmes d'infusion.

Nomenclature

1. Réservoir
2. Panier-filtre amovible pivotant
3. Verseuse thermique en acier inoxydable
4. Plaque chauffante
5. Loquet du panier

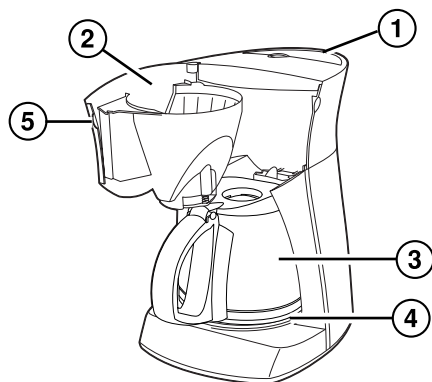

Préparation du café

1. Avant la première utilisation, nettoyez la cafetière en suivant les étapes à « Nettoyage de l'intérieur de la cafetière ». Utilisez de l'eau propre ou du vinaigre.
2. Mettez un filtre de papier pour panier-filtre jetable dans le panier-filtre.
3. Pour chaque tasse de café à préparer, mettez une mesure rase (ou 1 c. à soupe) de café dans le filtre; fermez le panier et assurez-vous qu'il est bien fermé.

REMARQUES :

- La quantité de café moulu utilisée dépend des goûts personnels préférés.
 - Le café de mouture moyenne est recommandé.
4. Mettez la quantité désirée d'eau froide du robinet dans la verseuse.
 5. Versez l'eau de la verseuse dans le réservoir.
 6. Mettez la verseuse avec son couvercle sur la plaque chauffante.
 7. Allumez la cafetière. À la fin, éteignez la cafetière et débranchez-la.

12

Caractéristiques

Pause et service (Pause 'N Serve)

Cette caractéristique vous permet de verser une tasse de café avant l'achèvement du cycle d'infusion complet. Retirer la verseuse interrompt momentanément l'écoulement du café. L'écoulement continue une fois la verseuse replacée sur la plaque chauffante. Ne pas retirer la verseuse plus de 20 secondes sinon le panier-filtre risque de déborder.

Conseils de nettoyage

Nettoyage de l'intérieur de la cafetière :

1. Branchez la cafetière.
2. Placez la verseuse vide sur la plaque chauffante et fermez le panier du filtre, vide également.
3. Versez un demi litre de vinaigre blanc dans le réservoir.
4. Mettez la cafetière en marche. Après 30 secondes, éteignez la cafetière.
5. Attendez 30 minutes pour que le vinaigre nettoie. Ensuite remettez en marche (ON). Quand le cycle est terminé, éteignez (OFF).
6. Videz la verseuse et rincez-la. Versez dans le réservoir l'équivalent d'une verseuse pleine d'eau froide du robinet. Placez la verseuse sur la plaque chauffante.
7. Mettez la cafetière en marche (ON). Quand le cycle est terminé, videz la verseuse. Recommencez ce traitement avec l'équivalent d'une autre verseuse pleine d'eau froide du robinet.
8. Éteignez la cafetière (OFF) quand tout est fini.
9. Lavez la verseuse et le panier-filtre avant de faire du café.

13

Nettoyage de la verseuse et du panier-filtre

1. Pour retirer le panier-filtre, faites-le pivoter, soulevez-le, puis inclinez le panier à l'extérieur vers le haut pour le dégager.
2. La verseuse, le couvercle et le panier à infusion doivent être lavés à l'eau chaude savonneuse ou dans le panier supérieur d'un lave-vaisselle.
3. Pour réinstaller le panier-filtre, placez la goupille sur le dessous du panier dans le trou inférieur. Consultez l'illustration. Puis alignez la partie supérieure pour la laisser tomber en place.

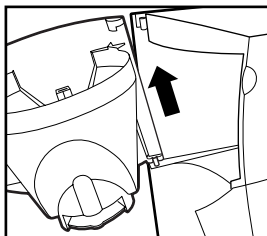

Nettoyage de l'extérieur de la cafetière

Essuyez l'extérieur de la cafetière avec un chiffon doux ou avec une éponge et de l'eau tiède savonneuse. N'utilisez pas de nettoyants abrasifs; ils égratigneront le fini du produit.

PRÉCAUTIONS À PRENDRE AVEC LA VERSEUSE

- Ne touchez pas les surfaces chaudes de la verseuse. Il faut prendre des précautions car on risque de se brûler en touchant la surface chaude des côtés et du dessous de la verseuse.
- N'utilisez pas une verseuse dont la poignée est desserrée ou affaiblie.
- Cette verseuse est conçue pour être utilisée uniquement sur la plaque chauffante de votre cafetière. Évitez de l'utiliser sur le dessus d'une cuisinière électrique ou à gaz, ou dans un four à micro-ondes ou conventionnel.
- Ne placez pas la verseuse chaude sur ou à proximité de papier, tissu ou autre matériau inflammable.
- Ne déplacez pas la cafetière lorsque la verseuse contient un liquide chaud.
- Évitez de nettoyer la verseuse avec des tampons en laine d'acier, des produits nettoyants abrasifs ou toute autre matière qui puisse égratigner la surface.
- Afin d'éviter les accidents, ne versez pas le liquide en faisant face aux gens.
- Veuillez suivre à la lettre ces précautions de sécurité pour éviter toute brûlure grave.
- La surface du dessous de la verseuse est chaude.

Garantie du produit

Cette garantie remplace toutes les autres garanties du produit.

GARANTIE LIMITÉE

Ce produit est garanti exempt de vices de matériau et de fabrication pendant une période de un (1) an à partir de la date d'achat original, excepté ce qui est noté ci-dessous. Au cours de cette période, nous réparerons ou remplacerons ce produit sans frais, à notre discrétion. LA GARANTIE CI-DESSUS REMPLACE TOUTE AUTRE GARANTIE EXPRESSE OU IMPLICITE, ÉCRITE OU ORALE, Y COMPRIS TOUTE GARANTIE DE QUALITÉ MARCHANDE OU DE CONFORMITÉ À UNE FIN PARTICULIÈRE. TOUTE RESPONSABILITÉ EST EXPRESSÉMENT LIMITÉE À UN MONTANT ÉGAL AU PRIX D'ACHAT PAYÉ ET TOUTES LES RÉCLAMATIONS POUR DOMMAGES SPÉCIAUX ET INDIRECTS SONT PAR LES PRÉSENTES EXCLUES. La garantie ne s'applique pas aux articles suivants qui peuvent être fournis ou non avec ce produit : (balais de moteur, récipient et ensemble de coupe, embrayage, brosses en soies, entonnoir, tasse en acier inoxydable, agitateurs, verseuses, etc.). Cette garantie ne s'applique qu'à l'acheteur d'origine et ne couvre pas un vice causé par l'abus, le mésusage, la négligence, la réparation non autorisée ou l'usage non prescrit dans le mode d'emploi. Toujours utiliser ce produit conformément au manuel d'utilisation. Cette garantie vous confère des droits juridiques spécifiques et vous pouvez aussi jouir d'autres droits juridiques qui peuvent varier d'un État à un autre ou d'une province à une autre. Certains États ou provinces ne permettent pas les limitations sur les garanties implicites ou les dommages spéciaux ou indirects de telle sorte que les limitations ci-dessus ne s'appliquent peut-être pas dans votre cas.

Si vous désirez procéder à une réclamation en vertu de cette garantie, veuillez contacter notre **SERVICE À LA CLIENTÈLE** au **1-866-285-1087**. (Pour un service plus rapide, ayez à portée de la main les numéros de série, de modèle et de type de votre appareil lorsque vous communiquez avec un représentant.) Il faut présenter une preuve raisonnable de la date d'achat sinon la date d'entrée en vigueur de la garantie sera basée sur la date de fabrication plus quatre-vingt-dix (90) jours.

Hamilton Beach Commercial
Customer Service
263 Yadkin Road
Southern Pines, NC 28387

Hamilton Beach
C O M M E R C I A L